

# Montážny návod Rozkladacia posteľ

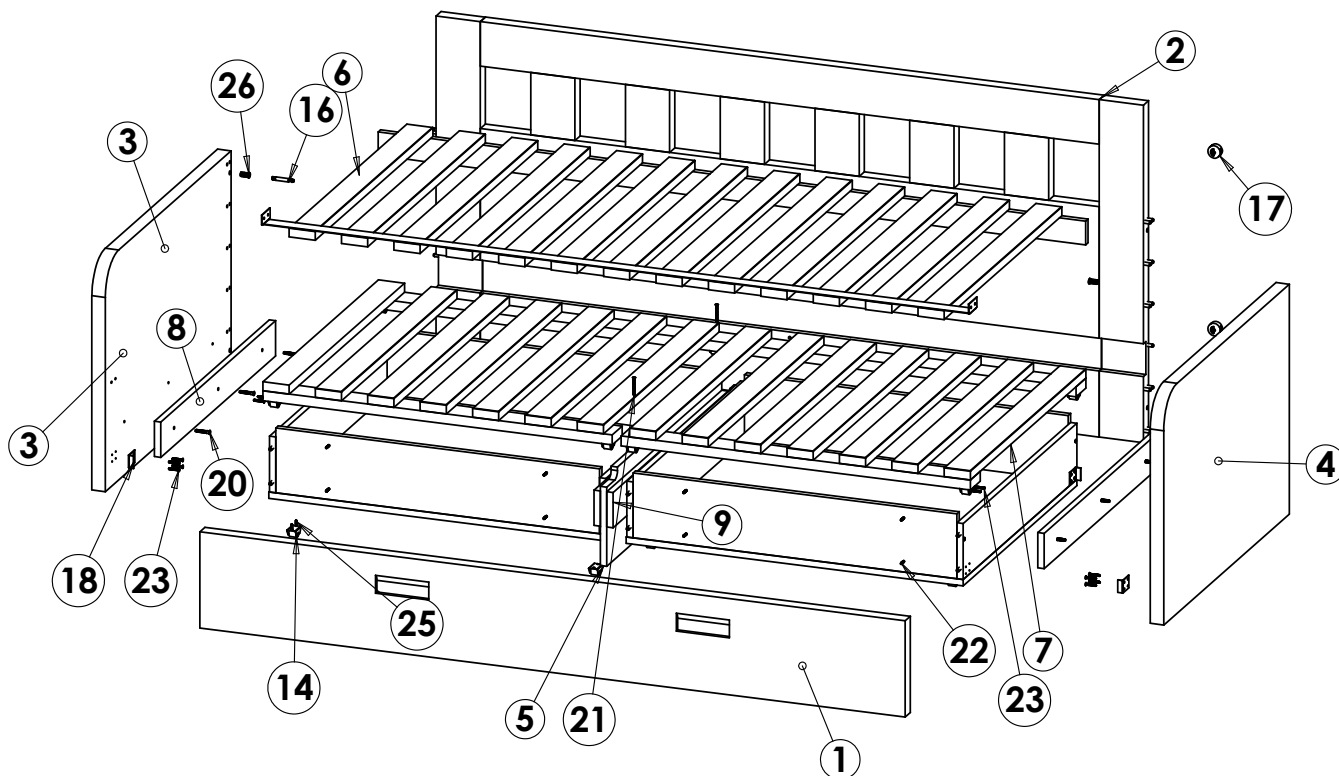

## Zoznam dielov a komponentov

Balík č.	p. č.	Názov dielu	ks
	1	Čielko	1
	2	Veľké čelo	1
	3	Ľavý bok	1
	4	Pravý bok	1
	5	Stred	1
	6	Rošt vrchný	1
	7	Rošt spodný	1
	8	Podpera roštu	3
	9	Podpera roštu – stred	1
	10	Dno zásuvky	2
	11	Bok zásuvky	4
	12	Predné čelo zásuvky	2
	13	Zadné čelo zásuvky	2

Balík č.	p. č.	Názov dielu	ks
	14	Koliesko	8
	15	Kolík 8x35	61
	16	Tiahlo k excenteru	4
	17	Excenter 35mm	4
	18	Doraz	4
	19	Konfirmát 7x50	3
	20	Konfirmát 7x40	6
	21	Skrutka 4x50	26
	22	Skrutka 4x40	8
	23	Skrutka 4x30	12
	24	Skrutka 3,5x16	8
	25	Skrutka 3x16	16
	26	Závrtná matica 24mm	4

### Náradie potrebné na montáž

V balení:

- šesťhranný kľúč - imbus 8mm
- šesťhranný kľúč - imbus 6mm
- šesťhranný kľúč - imbus 4mm

Ďalšie potrebné náradie:

- gumové kladivo
- kovové kladivo
- krížový skrutkovač

Montážne návody



Montážny návod je zdarma na stiahnutie na našej internetovej stránke.

## Krok č.1

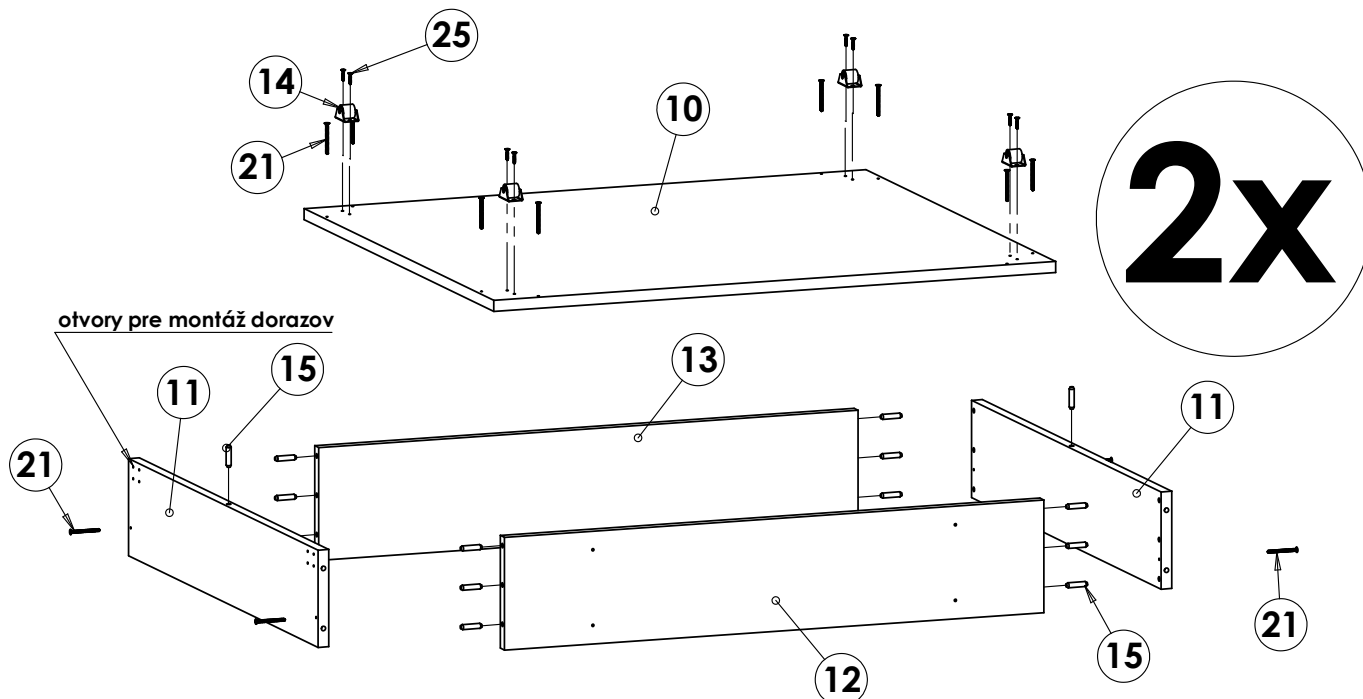

Do hrán predného a zadného čela zásuvky (12) a (13) kladivom natlačte kolíky (15). Čelá zásuvky spojte s bokmi zásuvky (11) a zaistíte ich skrutkami 4x50 (21). Do spodných hrán bokov šuplíkov natlačte strediace kolíky a na takto pripravený rám nasadte dno zásuvky (10). Dno zásuvky zrovnajte s rámom a zaistíte ho skrutkami 4x50 (21). Na predznačené miesta na dne zásuvky priskrutkujte kolieska pomocou skrutiek 3x16 (25).

## Krok č.2

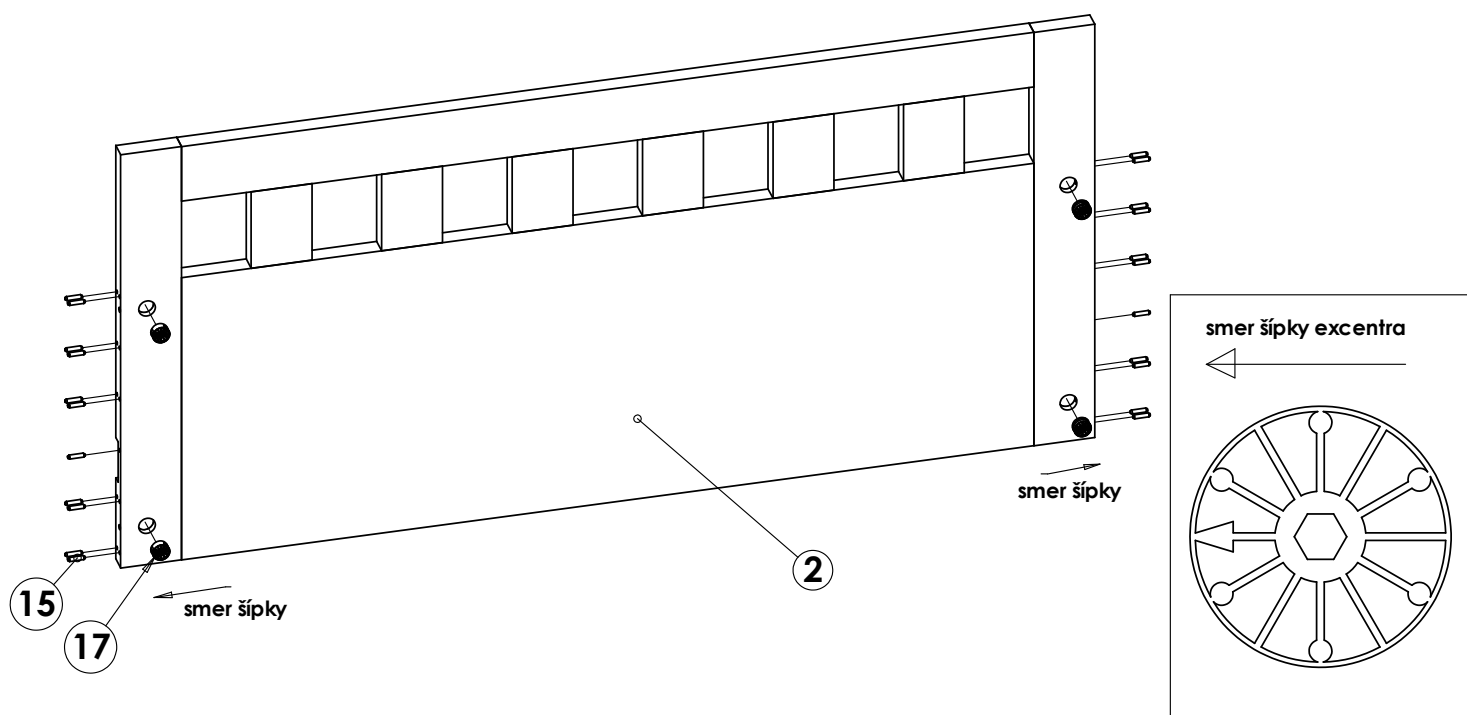

Drevenné kolíky (15) vložte do pripravených dier na bokoch veľkého čela (2) a dorazte ich kladivom. Do otvorov v zadnej časti vložte excentre (17) tak, aby šípka excentra smerovala podľa znázornenia na obrázku, teda smerom von z čela postele.

### Krok č.3

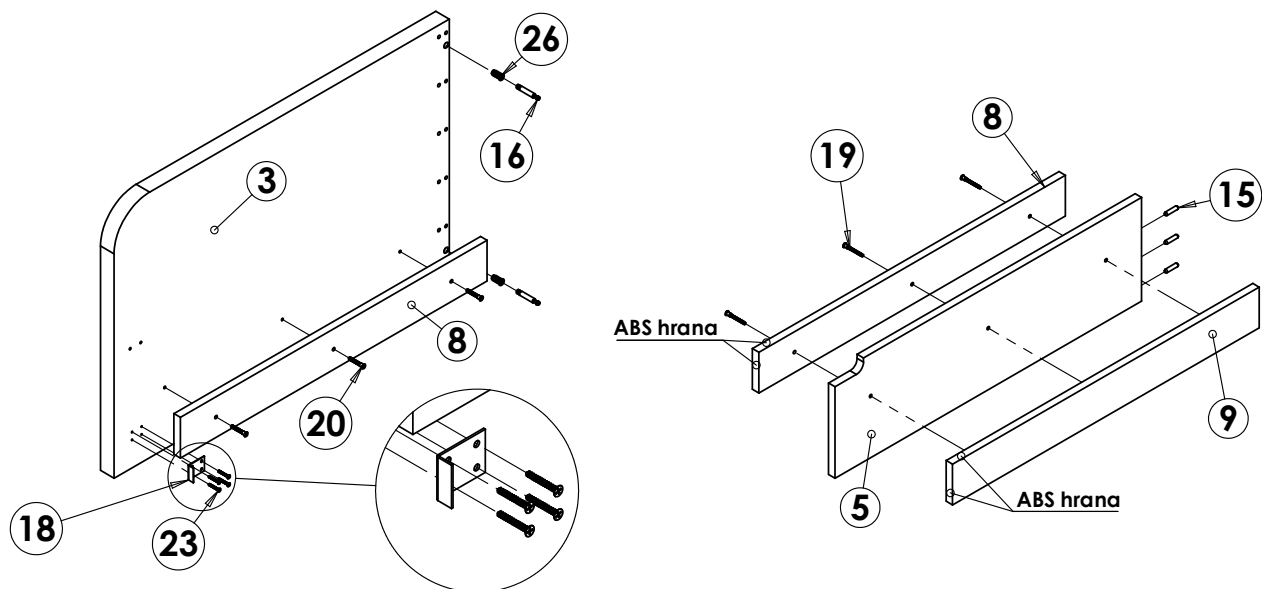

Podperu roštu (8) priskrutkujte k ľavému boku postele (3) pomocou skrutiek konfirmát 7x40 (20). Do pripravených otvorov priskrutkujte ocelový doraz (18) skrutkami 4x30 (23), ďalej naskrutkujte závitové matice (26) a do nich ocelové tiahla excentrov (16). Rovnako postupujte aj pri pravom boku postele (4).

Do stredovej priečky (5) natlačte košíčky (15) a zoskrutkujte ju spoju s podperami rošov (8) a (9) skrutkami konfirmát 7x50 (19) podľa znázornenia na obrázku.

### Krok č.4

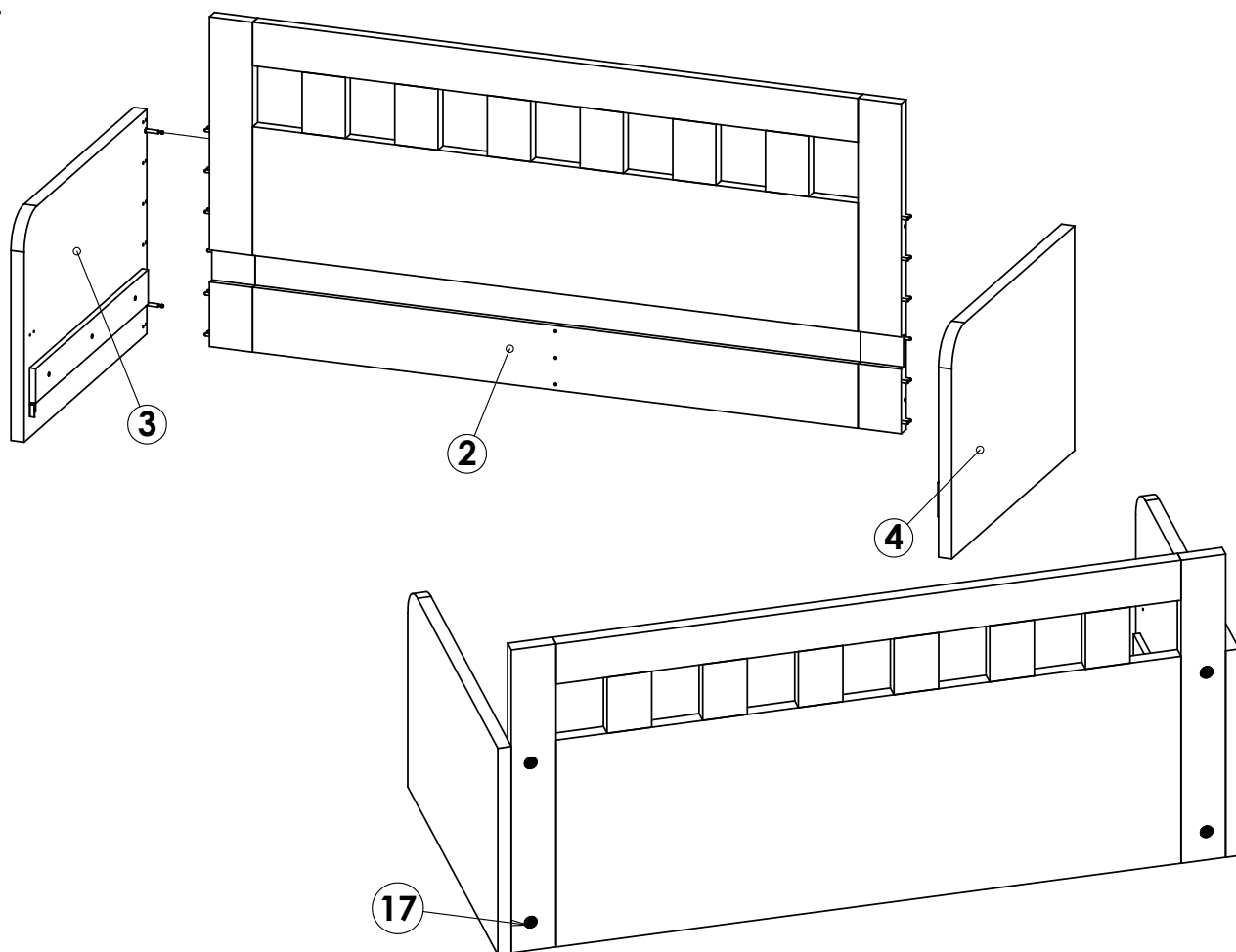

Boky postele (3) a (4) spojte s veľkým čelom postele (2) a opatrne ich dorazte gumovým kladivom až na doraz. Excentre (17) v zadnej časti veľkého čela postele dotiahnite 6mm imbusovým kľúčom v smere hodinových ručičiek až na doraz.

## Krok č.5

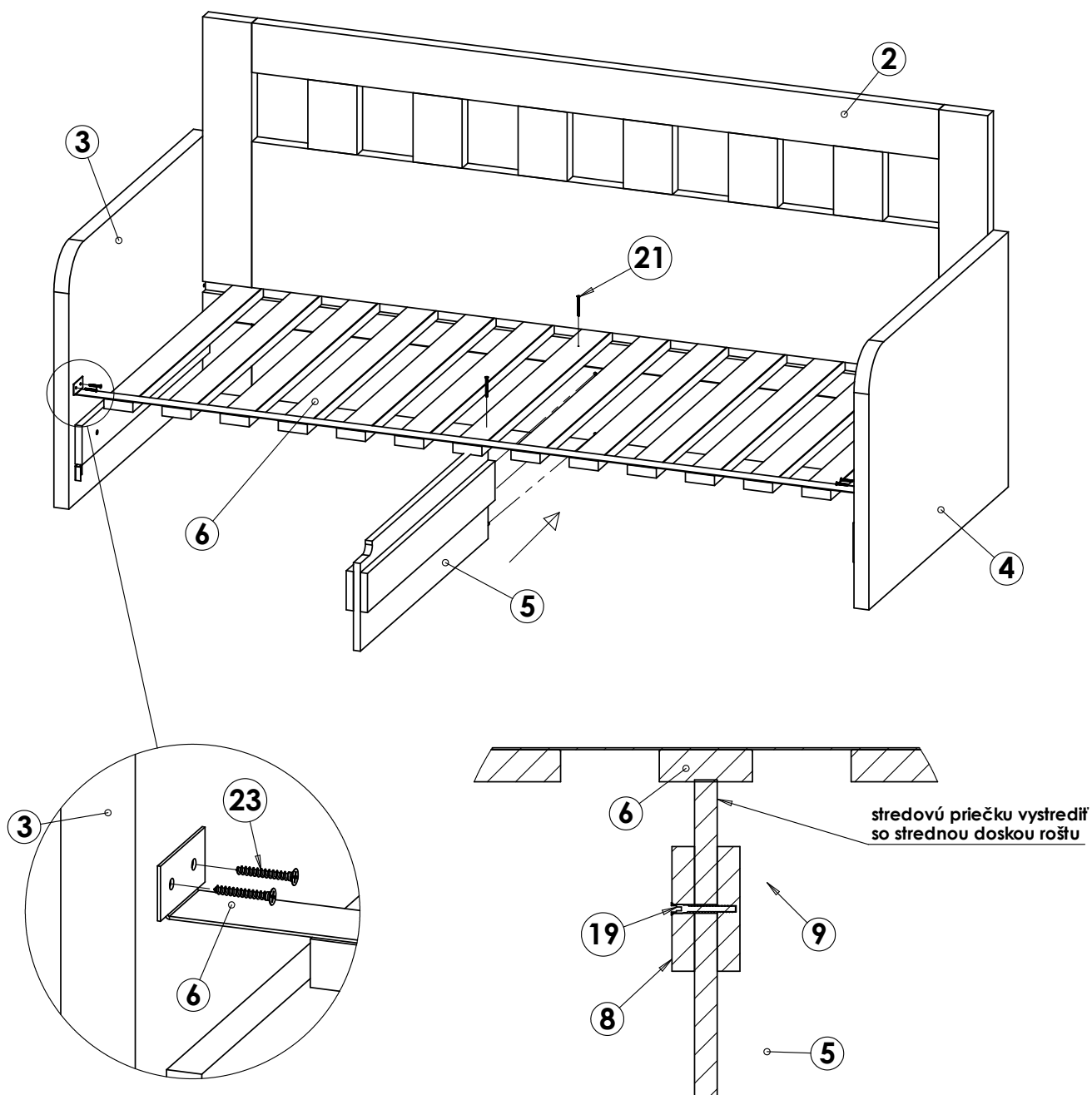

Do pripravenej časti postele zasuňte vrchný rošt (6). Pomocou skrutiek 4x30 (23) rošt upevníte do bokov postele. Po osadení roštu zasuňte stredovú priečku (5) do čela postele (2) a dorazte ju gumovým kladivom. Stredovú priečku vystredíte s prostrednou doskou roštu a pomocou skrutiek 4x50 (21) ju cez pripravené otvory pevne spojte s vrchným roštom postele.

### Krok č.6

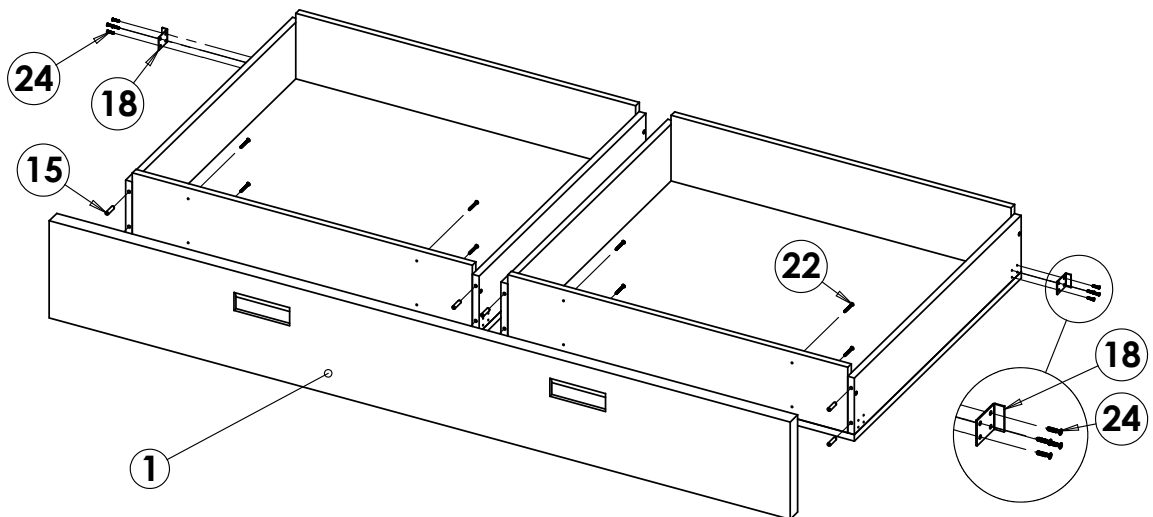

Do pripravených otvorov v prednej časti zásuviek zatlačte kladivom drevené kolíky 15. Čielko postele 18 nasuňte na zásuvky a opatrne ho dorazte kladivom.

Potom zásuvky pevne spojte s čielkom postele pomocou skrutiek 4x40 22, ktoré zaskrutkujete zvnútra zásuviek. Na vonkajšie boky takto zostavenej dvojjásuvky priskrutkujte skrutkami 3,5x16 24 ocelové dorazy 18 podľa znázornenia na obrázku.

### Krok č.7

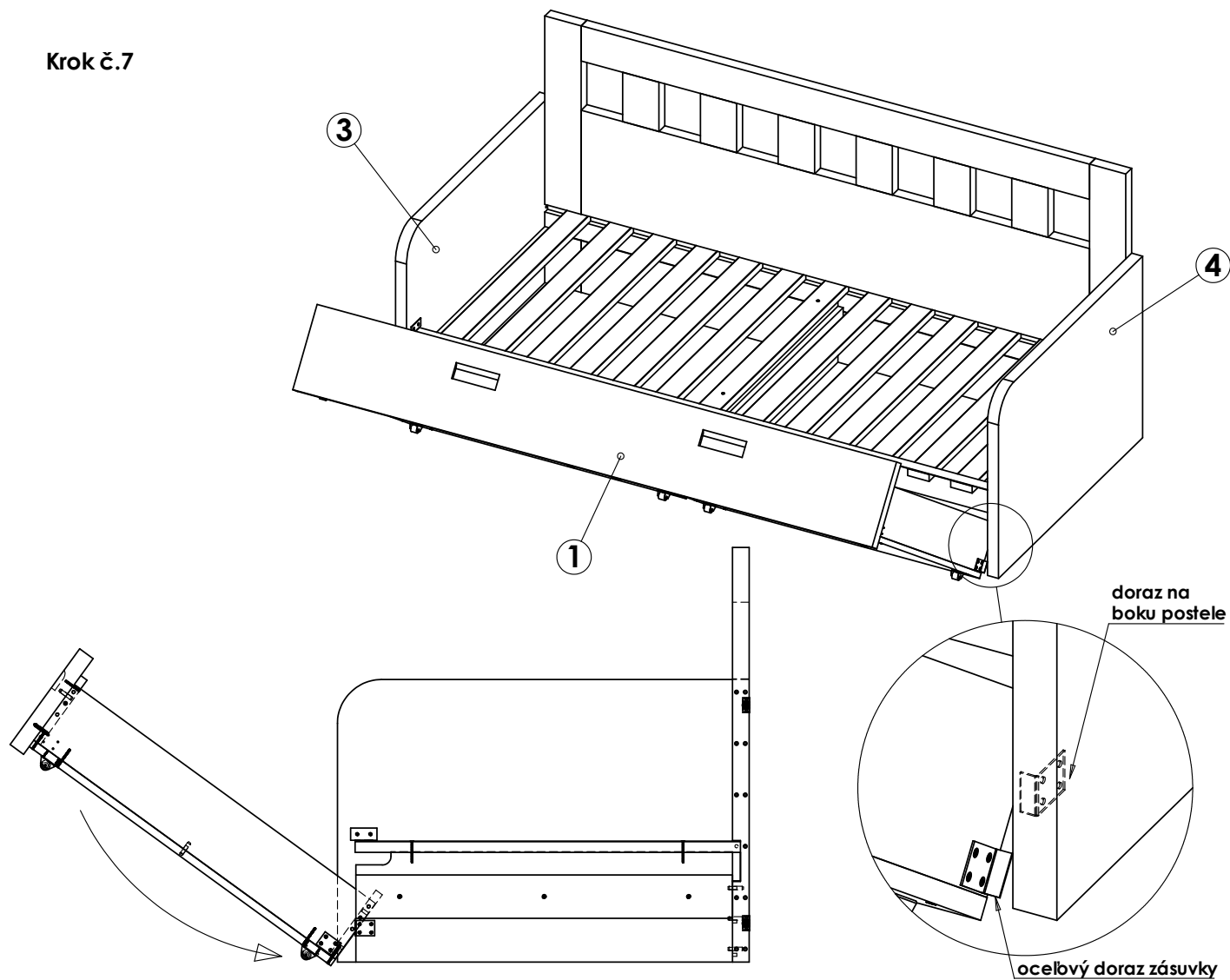

Zásuvku umiestnite do postele tak, že ocelový doraz zásuvky opatrne podsuniete pod dorazy na bokoch postele a vyskúšajte funkčnosť zásuvky.

## Krok č.8

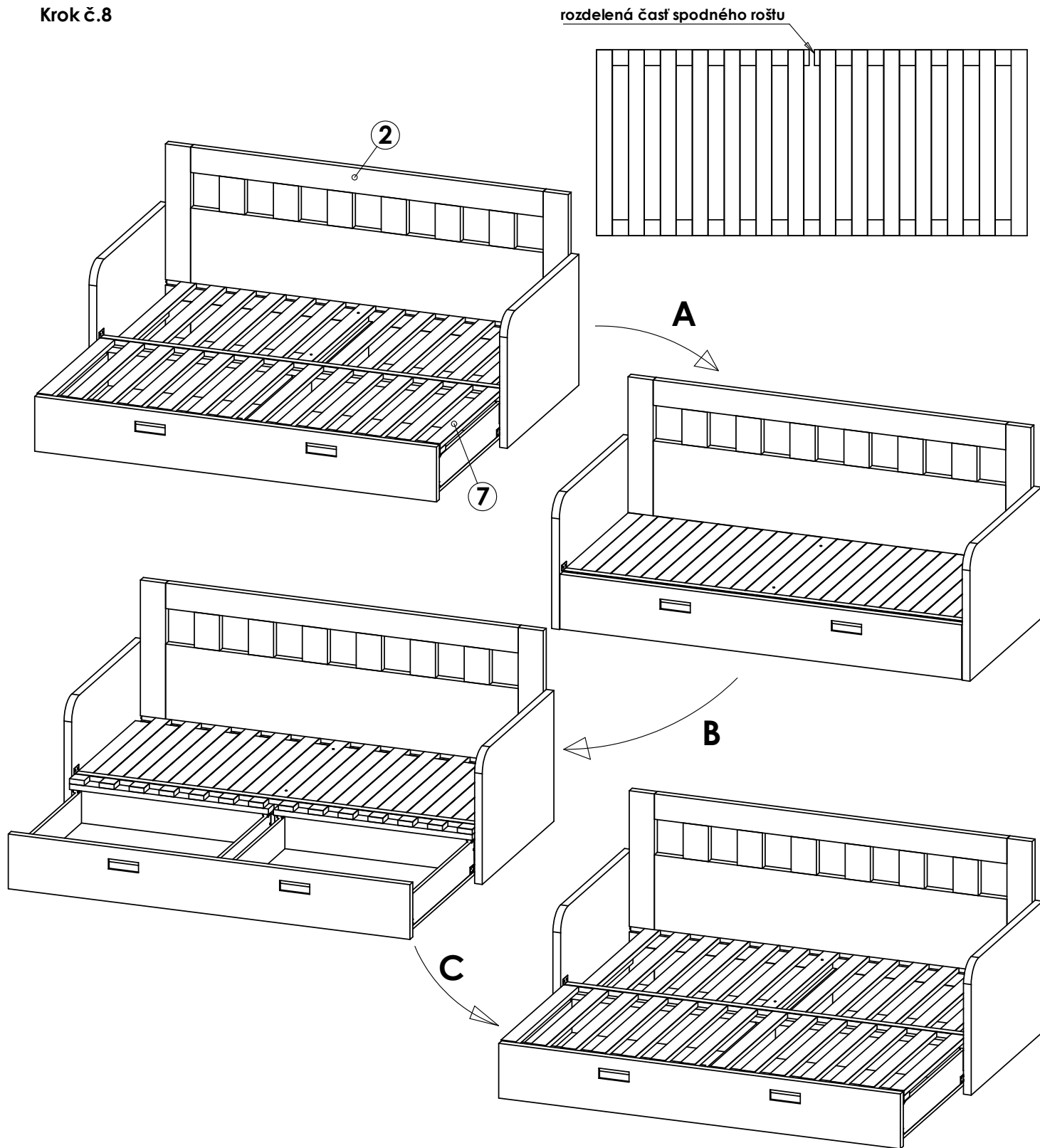

Vysuňte zásuvky až na doraz a vložte so postele spodný rošt ⑦ tak, aby koliaska roštu smerovali nadol a rozdelená časť roštu smerovala k veľkému čelu postele ②

Pre správne usadenie spodného roštu zásuvky s roštom najprv úplne zasunúť, následne úplne vysunúť zásuvky a vytiahnuť rošt. Zásuvky zasunúť späť do postele a môžete položiť matrace, tým je posteľ pripravená na používanie.

# ĎAKUJEME ZA ZAKÚPENIE NÁŠHO VÝROBKU!