

Montážny návod

Posteľ s čalúneným čelom a nárazníkom,
bez úložného priestoru

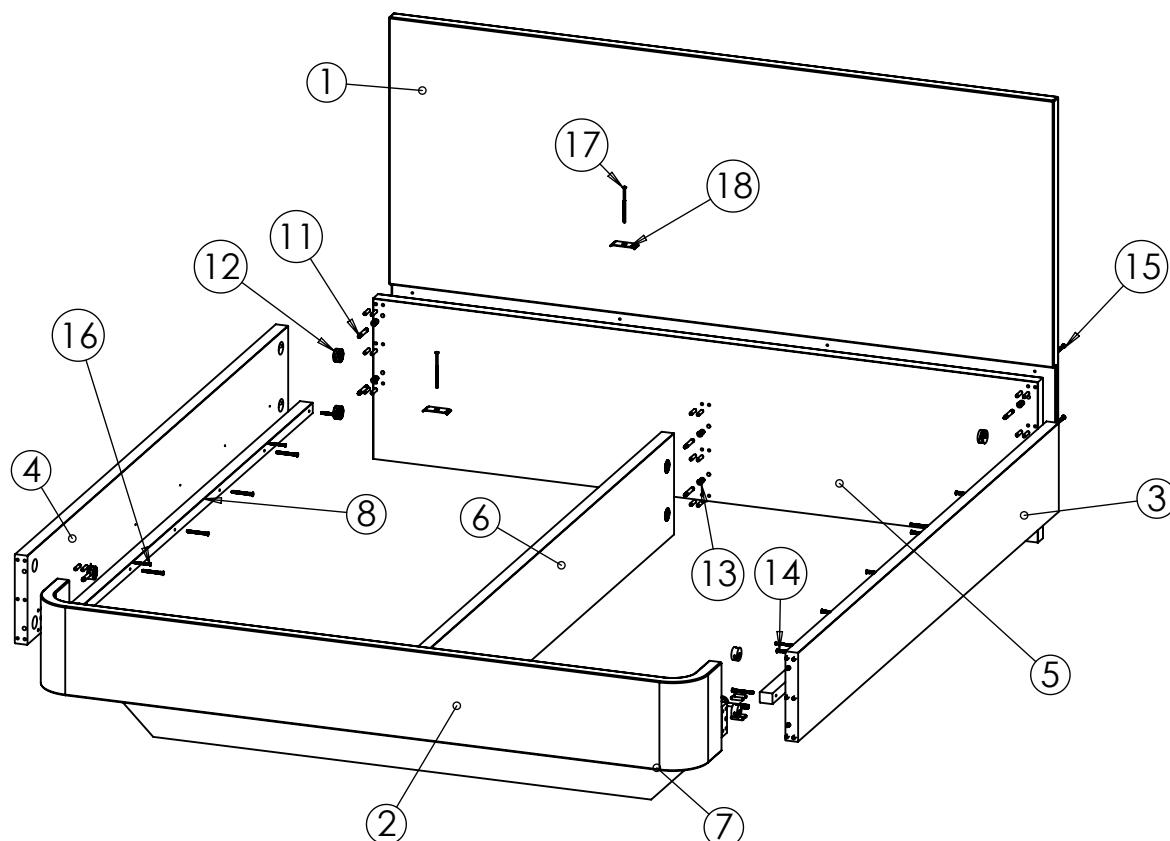

Zoznam dielov a komponentov

p. č.	Názov dielu	ks
1	Zadné čelo - čal.	1
2	Nárazník - čal.	1
3	Pravý bok	1
4	Ľavý bok	1
5	Veľké čelo	1
6	Stredová priečka	1
7	Centrálna noha	1
8	Podpera roštu	2
9	Rošt	2

p. č.	Názov dielu	ks
10	Kolík 8x35	44
11	Tiahlo k excenteru	14
12	Excenter 35mm	14
13	Závrtná matica 24mm	10
14	Konfirmát 7x60	12
15	Konfirmát 7x40	8
16	Skrutka 4x50	4
17	Skrutka 5x100	2
18	Spojovací plech	2

Náradie potrebné na montáž

V balení:

- šesťhranný kľúč - imbus 4mm
- šesťhranný kľúč - imbus 6mm
- šesťhranný kľúč - imbus 8mm

Ďalšie potrebné náradie:

- gumové kladivo
- kovové kladivo
- krížový skrutkovač

Montážne návody



Montážny návod je zdarma na stiahnutie na našej internetovej stránke.

Krok č.1

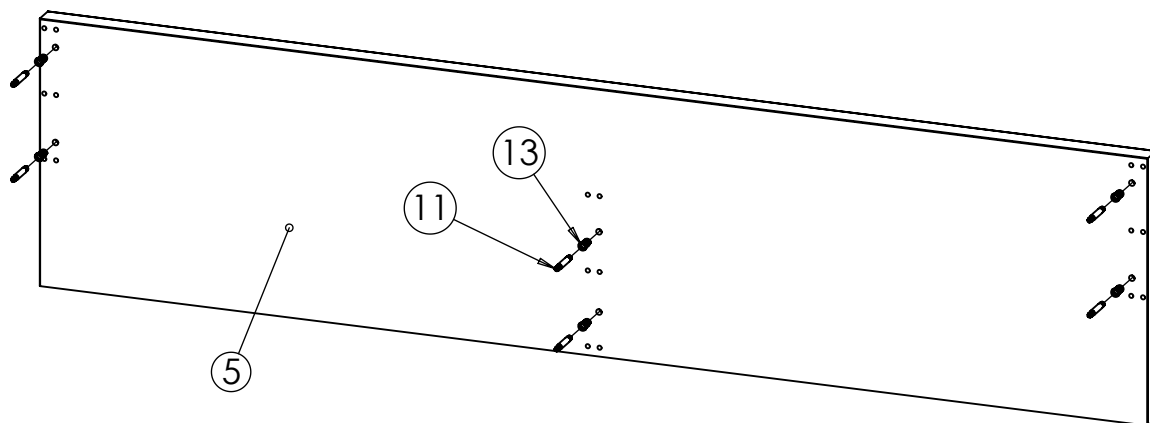

Do veľkého čela (5) priskrutkujte 8mm imbusovým kľúčom závrtné matice (13) a utiahnite ich. Do závrtných matíc (14) priskrutkujte krížovým skrutkovačom tiaho excentera (12).

Krok č.2

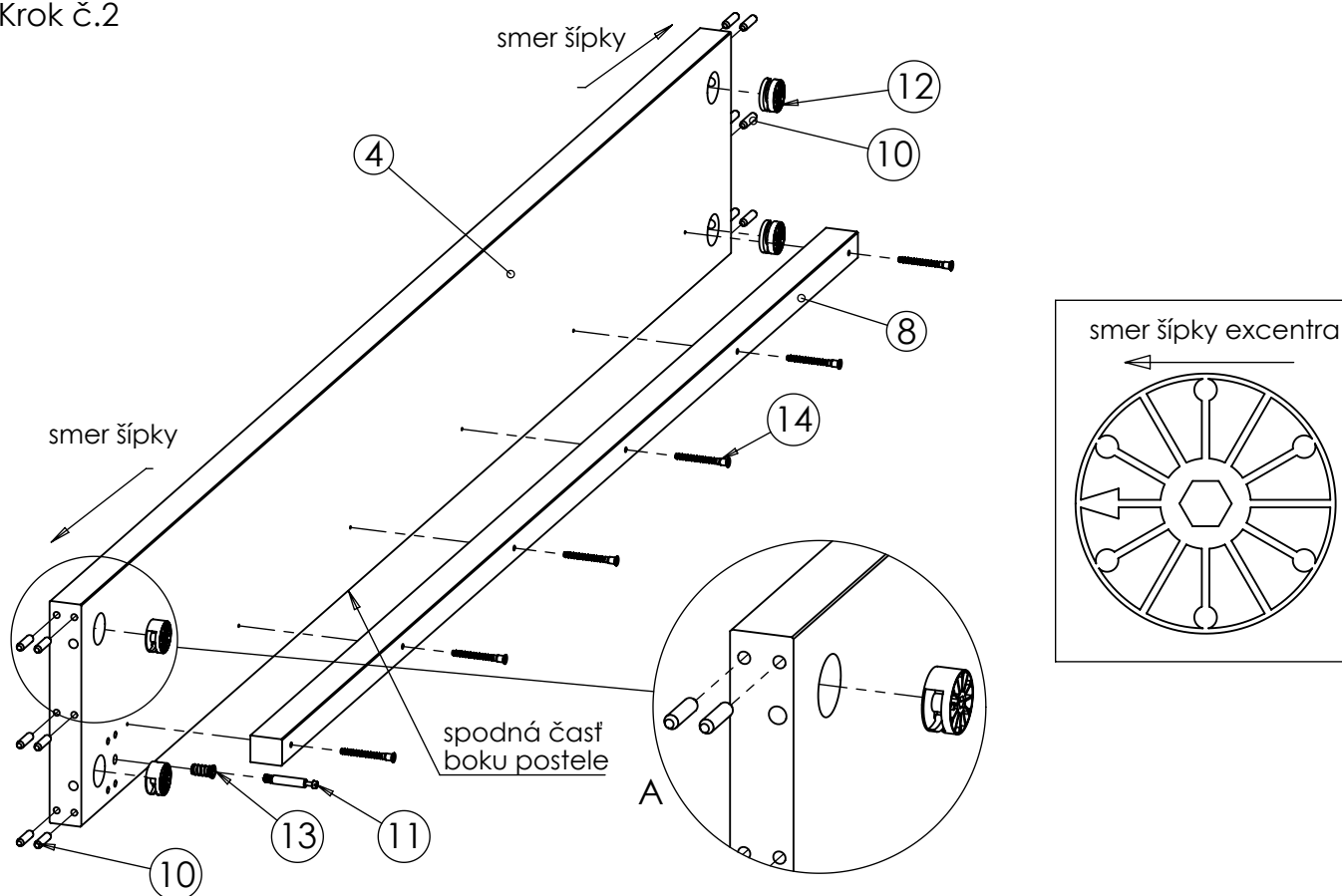

Podpery roštov (8) priskrutkujte do pripravených dier v spodnej časti ľavého boku (4) skrutkami confirmát 7x60 (14).

Drevené kolíky (10) vložte do pripravených dier na oboch stranách a primerane ich dorazte kladivom.

Ďalej priskrutkujte 8mm imbusovým kľúčom závrtnú maticu (13) a následne do nej priskrutkujte krížovým skrutkovačom tiaho excentra (11).

Do pripravených otvorov vložte excentre (12) tak, aby šípka smerovala podľa znázornenia na obrázku, teda smerom von z boku postele (4).

Podobný postup opakujte aj pri montáži pravého čela postele (3).

Krok č.3

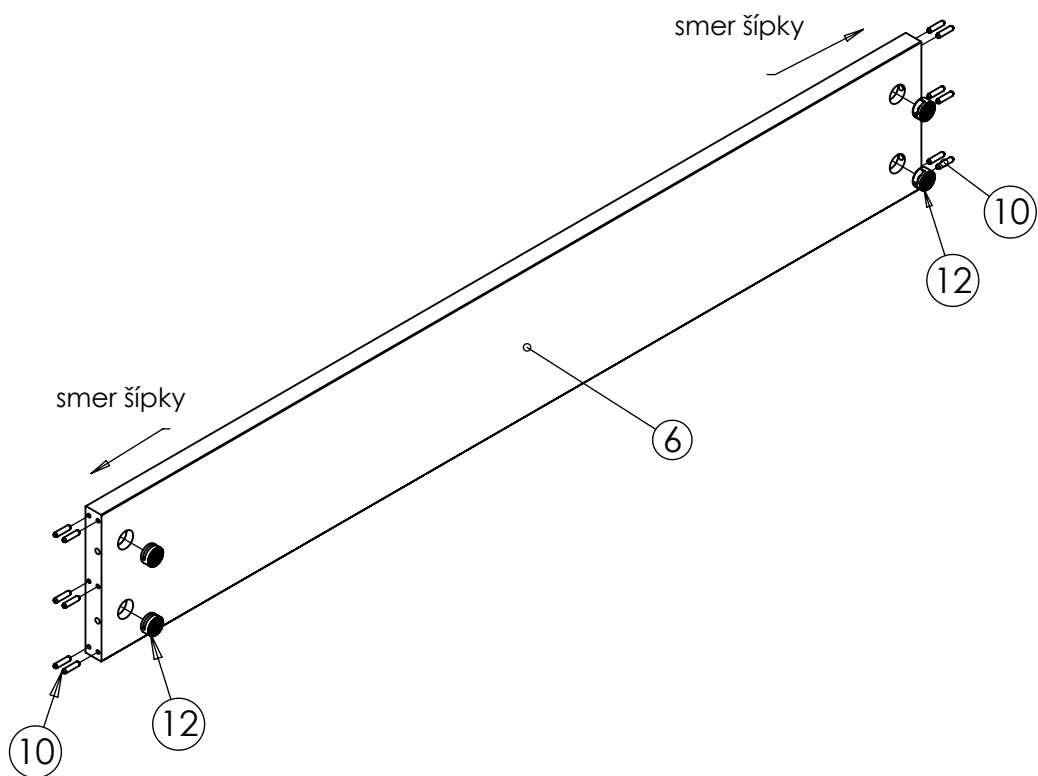

Drevené kolíky (10) vložte do pripravených otvorov na oboch stranách stredovej priečky (6) a primerane ich dorazte kladivom. Excentre (12) vložte do pripravených otvorov v stredovej priečke (6) tak, aby šípka excentra smerovala podľa znázornenia na obrázku, teda smerom von zo stredovej priečky (6) .

Krok č.4

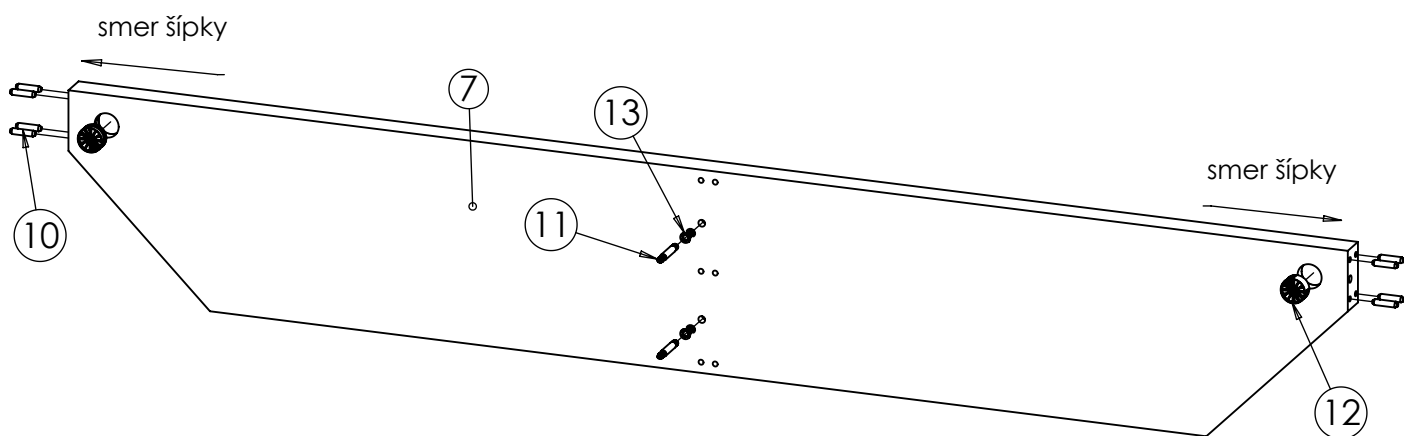

Do centrálnej nohy (8) priskrutkujte 8mm imbusovým kľúčom závrtné matice (13) a utiahnite ich . Do závrtných matíc (14) priskrutkujte krížovým skrutkovačom tiahlo excentera (12) . Drevené kolíky (11) vložte do pripravených otvorov na oboch stranách centrálnej nohy (8) a primerane ich dorazte kladivom. Excentre (13) vložte do pripravených otvorov v centrálnej nohe (8) tak, aby šípka excentra smerovala podľa znázornenia na obrázku, teda smerom von z centrálnej nohy (7) .

Krok č. 5

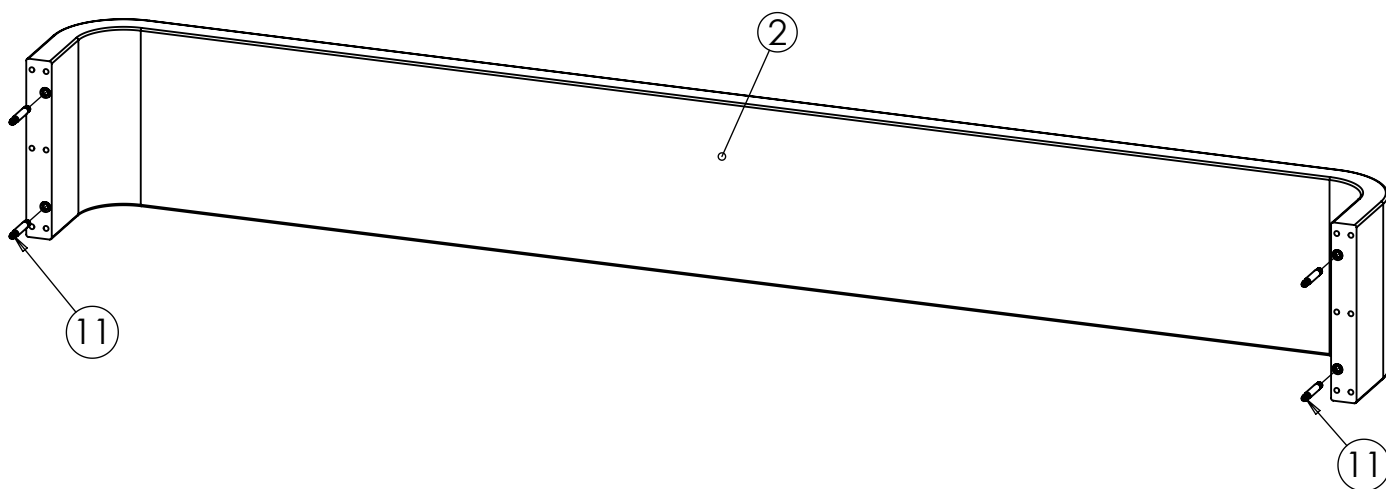

Tiahla excentrov (11) zaskrutkujte do predpripravených závitových matíc v čalúnenom nárazníku postele (2).

Krok č.6

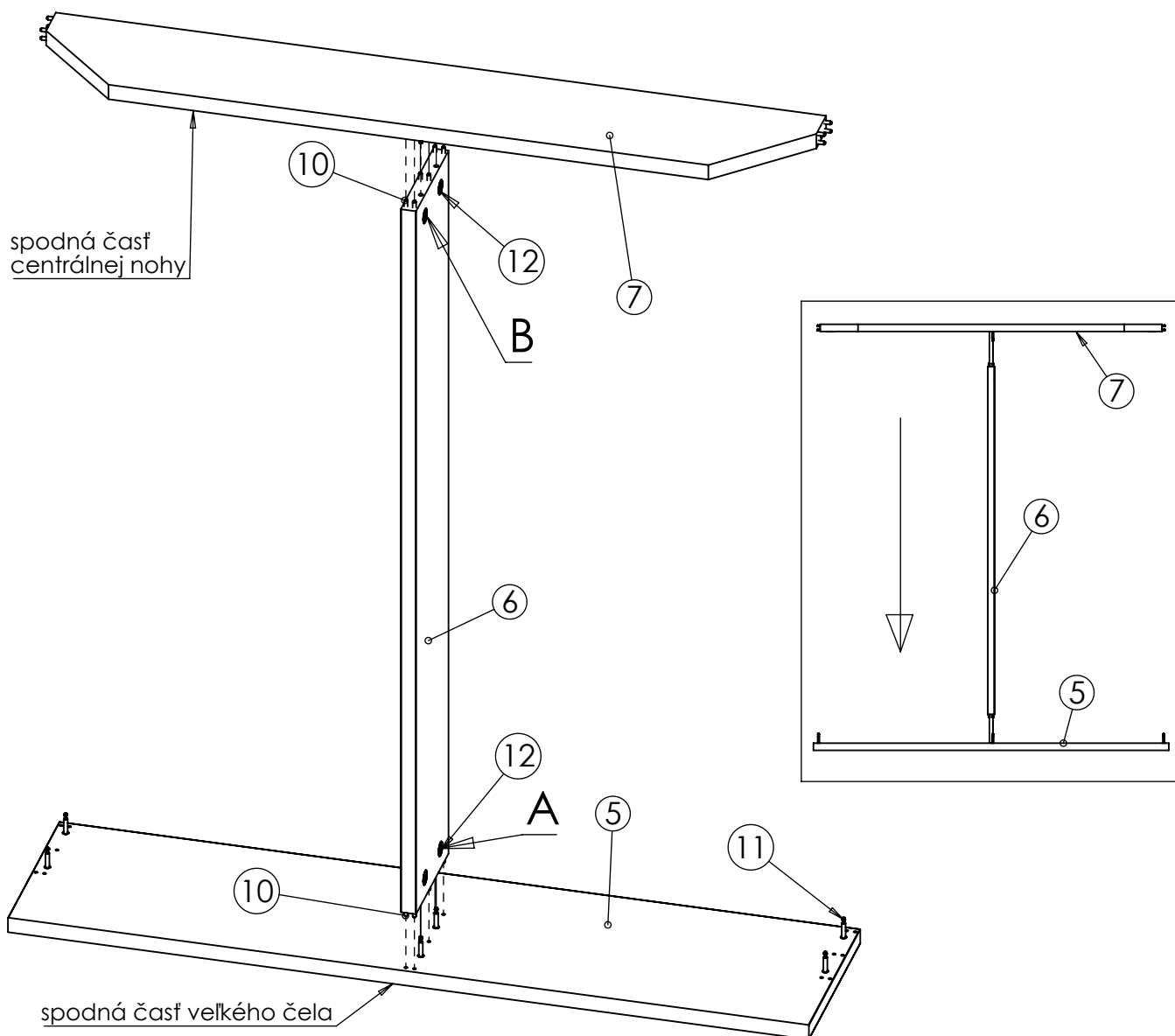

Ak je to možné, doporučujeme posteľ skladať tak, že veľké čelo (5) bude položené na vhodnej podlahe a ostatné časti sa naň budú postupne montovať. Neskôr sa celá konštrukcia preklopí do správnej polohy.

Pri montáži jednotlivých súčastí sa vždy uisite o správnom natočení excentrov. Tiahlo excentra sa musí vždy ľahko zasunúť do excentra cez pripravený otvor.

Položte veľké čelo (5) na vhodnú podlahu, nasuňte naň stredovú priečku (6) a gumovým kladivom ju vhodne dorazte. Po dorazení stredovej priečky (6) zatahnite 6mm imbusovým kľúčom excentre (12) v smere hodinových ručičiek až na doraz.

Na upevnenú stredovú priečku (6) následne nasuňte centrálnu nohu (7) a gumovým kladivom ju vhodne dorazte. Po dorazení centrálnej nohy (7) zatahnite 6mm imbusovým kľúčom zvyšné excentre (12) v smere hodinových ručičiek až na doraz.

Krok č.7

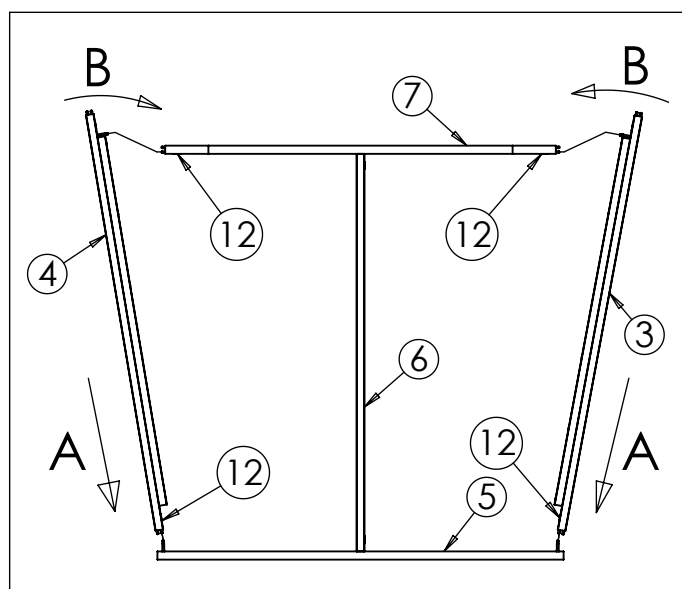
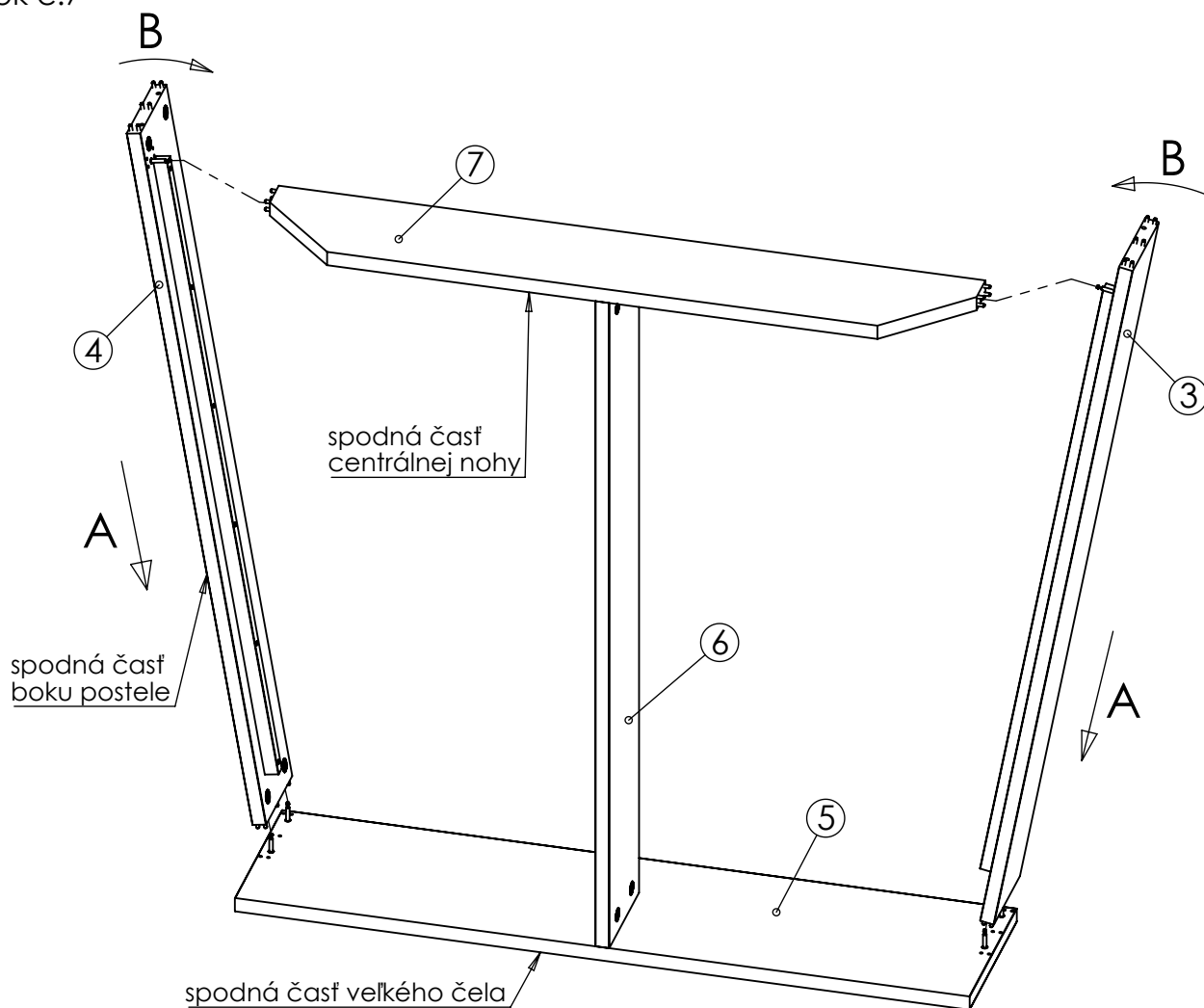

Boky postele ③ a ④ opatrne pod uhlom nasúvajte na veľké čelo postele ⑤ a zároveň boky zasúvajte aj do centrálnej nohy ⑦. Po úspešnom nasunutí bokov postele ③ a ④ utiahnite 6mm imbusovým kľúčom excentre ⑫ na bokoch postele ③ a ④ a centrálnej nohe ⑦ v smere hodinových ručičiek, až na doraz.

Krok č.8

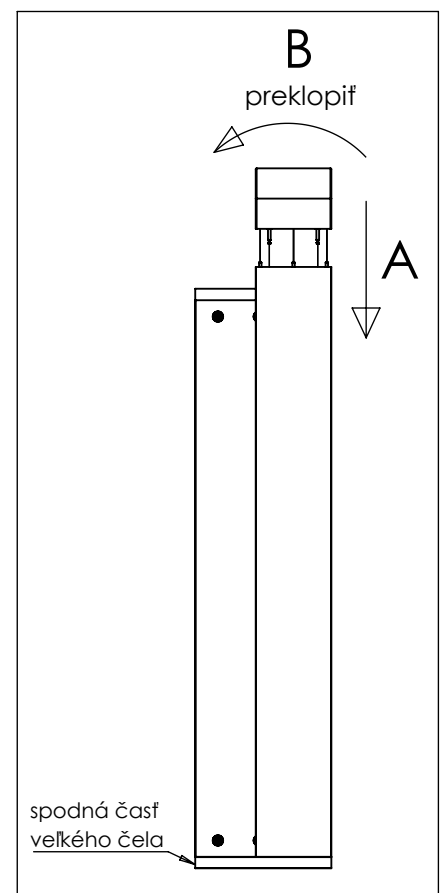
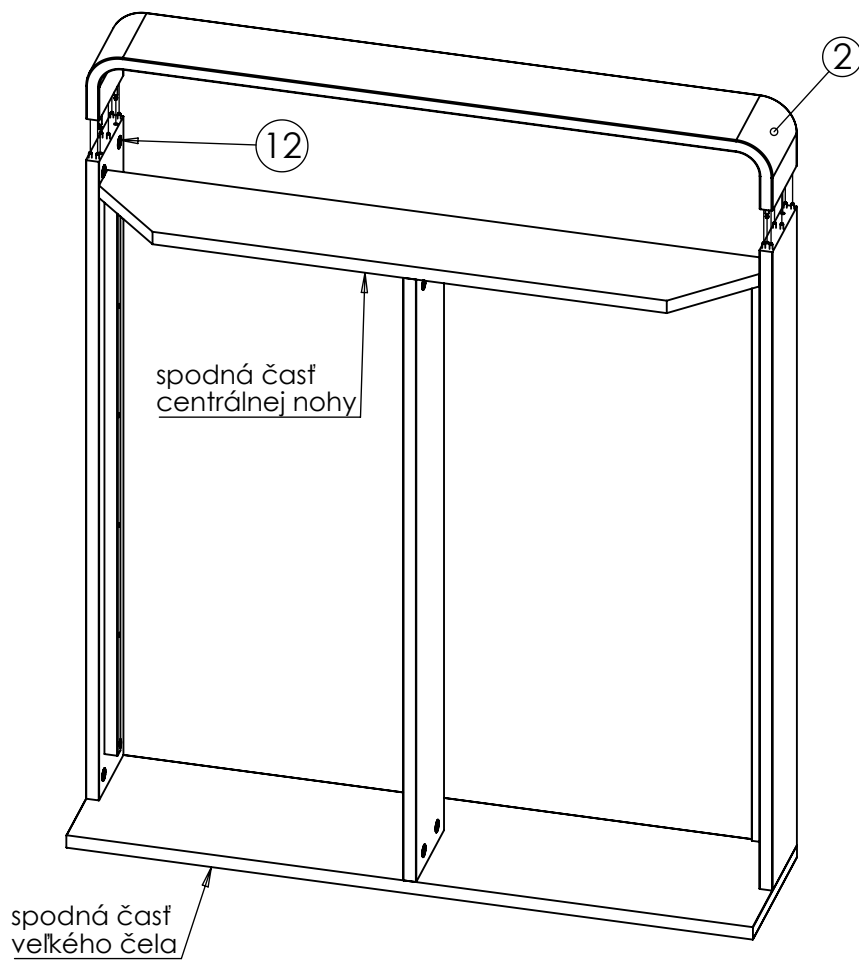

Čalúnený nárazník ② nasuňte na kostru postele a dotiahnite zvyšné excentre ⑫ na bokoch postele v smere hodinových ručičiek, až na doraz.

Skontrolujte dotiahnutie všetkých excentrov, lícovanie jednotlivých častí a celú zostavu postele preklopte do správnej polohy.

Krok č.9

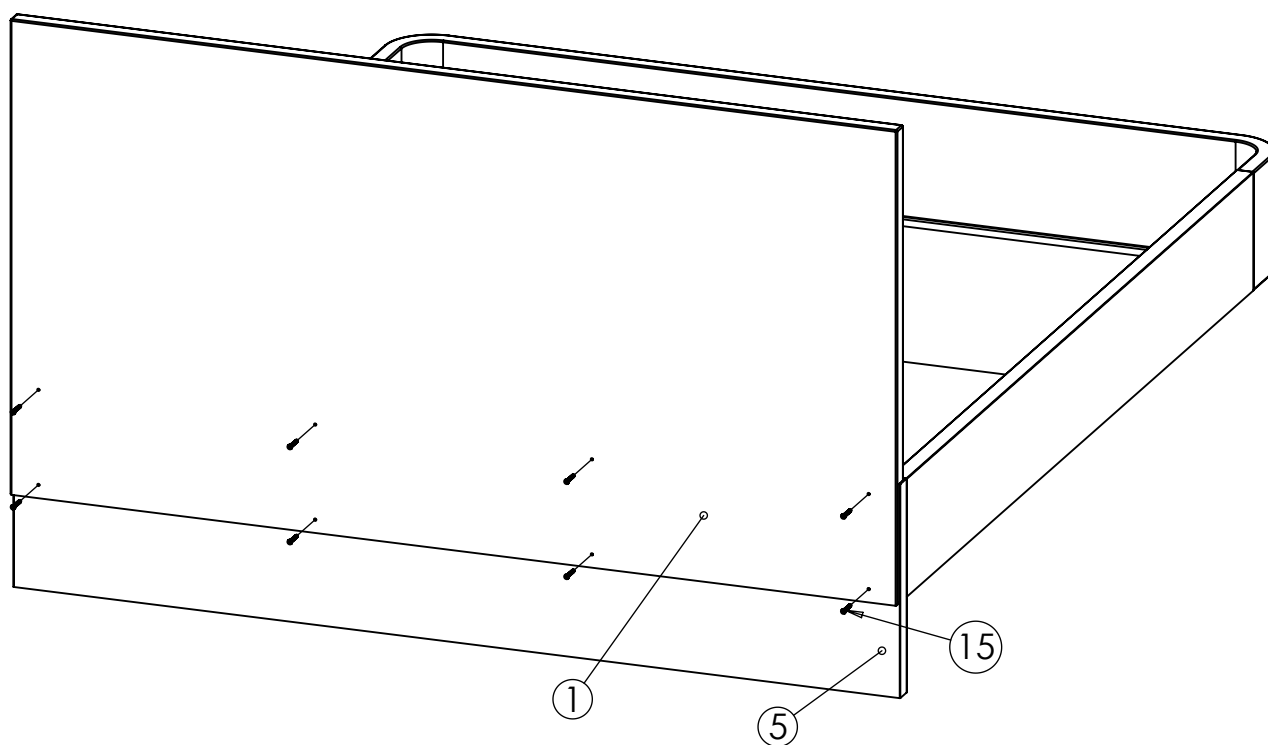
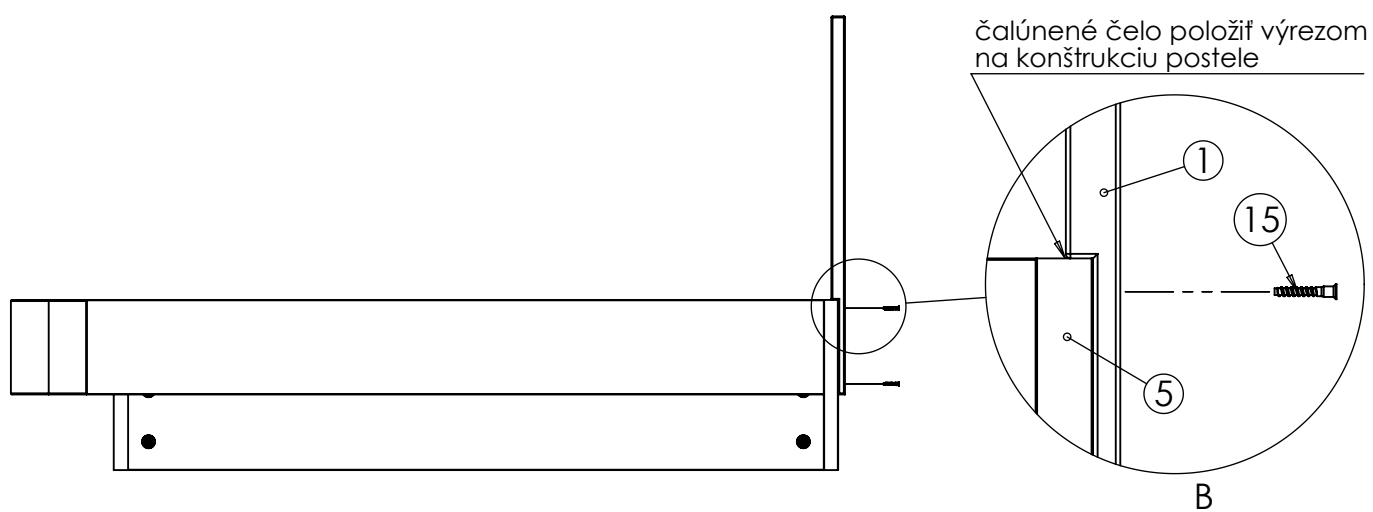

Čalúnené čelo ① položte výrezom na konštrukciu postele (veľké čelo ⑤) a upevnite ho skrutkami konfirmát 7x40(15), ktoré zaskrutkujte do zadnej strany čalúneného čela 4mm imbusovým kľúčom až na doraz.

Krok č.10

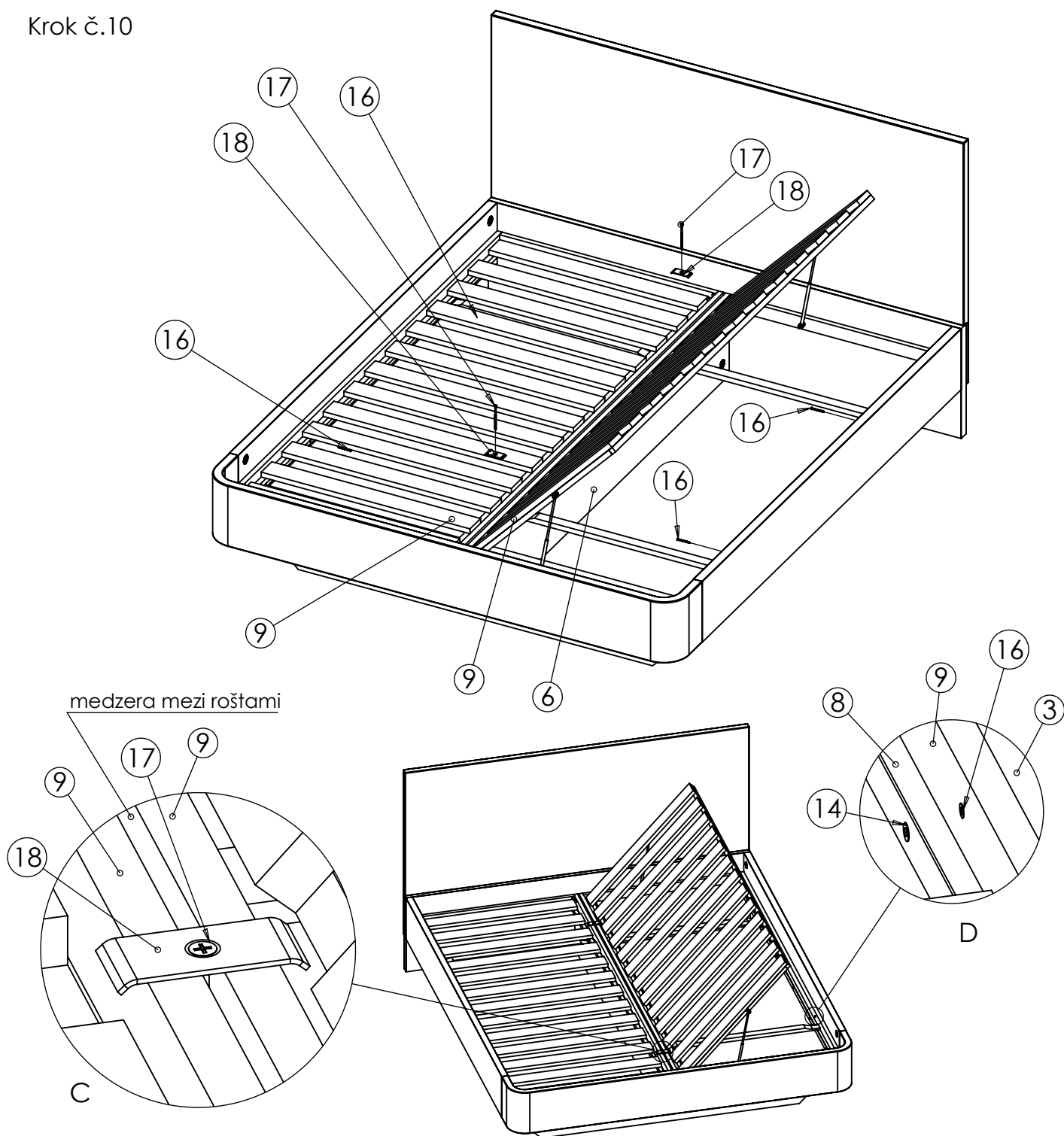

Rošty ⑨ položte na podpery roštov ⑧ a stredovú priečku ⑥. Pomocou skrutiek 4x50 ⑬ upevnite rošt do boku postele (dve skrutky pre každý rošt). Ďalej je potrebné oba rošty uchytiť aj do stredovej priečky ⑥. Položte na rošty spojovacie plechy ⑱ podľa obrázku. Skrutka 5x100 ⑰ by mala voľne prejsť cez otvor v spojovacom plechu a medzerou medzi roštami až na stredovú priečku, do ktorej je potrebné túto skrutku zaskrutkovať krížovým skrutkovačom, čím budú rošty pevne spojené s postelou,

ĎAKUJEME ZA ZAKÚPENIE NÁŠHO VÝROBKU!